

PORTA DE FUSTA PER A FINQUES

1 FULLA

Per a portes de 90, 210, 300 i 420 cm

Tancament amb cademat (AMKATC)

Tancament elàstic (AMKATE)

Fitor Forestal

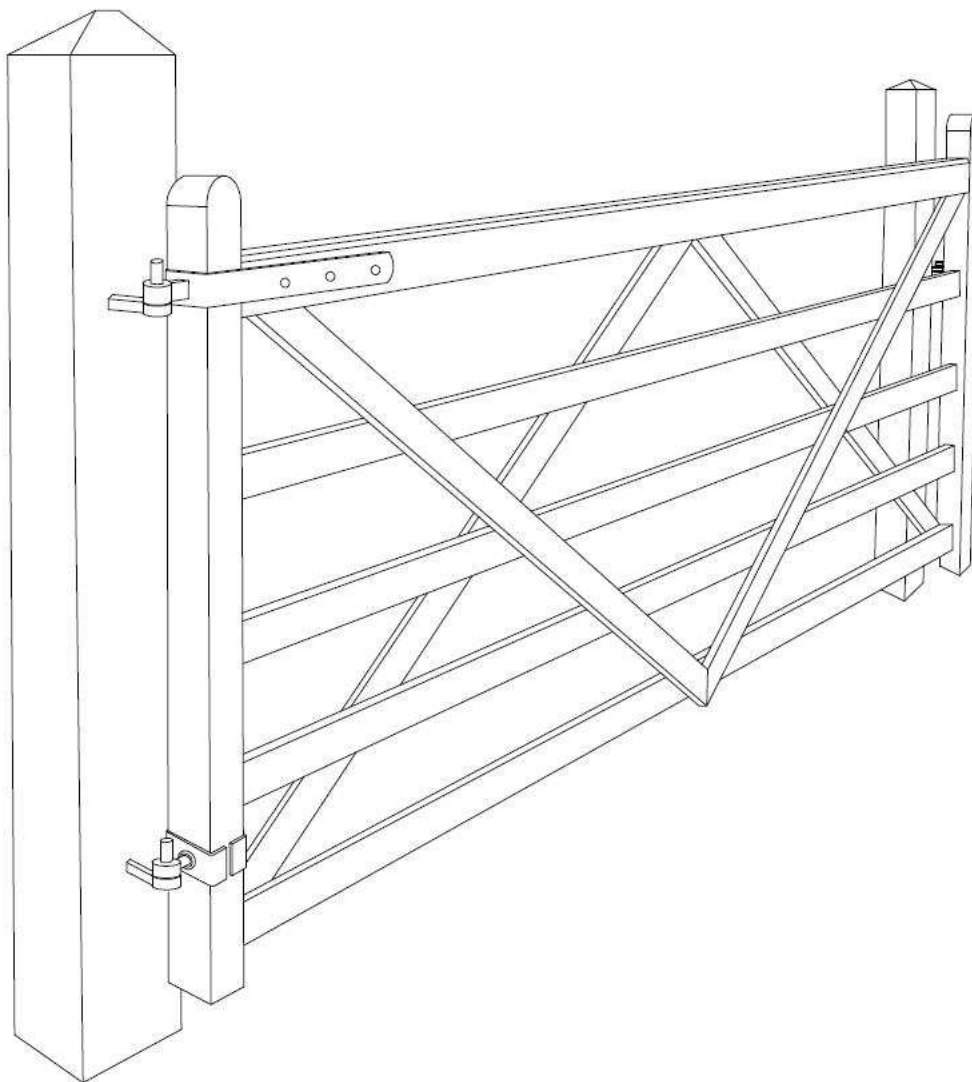

CATALÀ

¡ATENCIÓ! El kit ABCD per les frontisses inclou els cargols o ancoratges per subjectar les frontisses al pilar. En cap cas s'inclouen els elements per a subjectar el pilar a terra. Assegura't que el sistema que utilitzis per a subjectar els pilars tingui la resistència suficient per a suportar el pes de la porta.

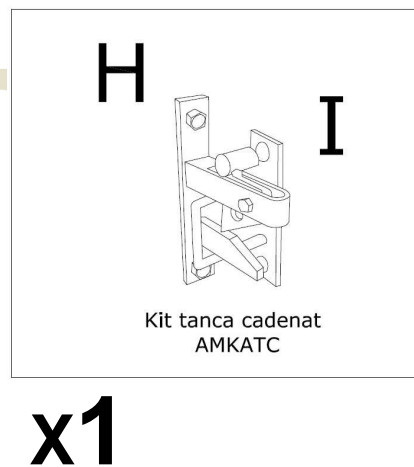
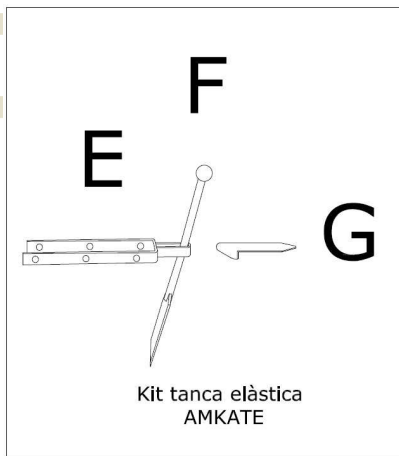
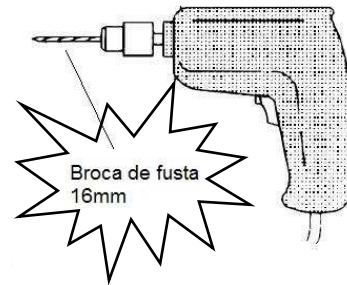
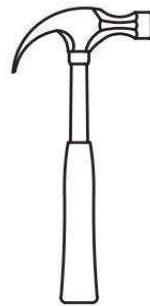

x2

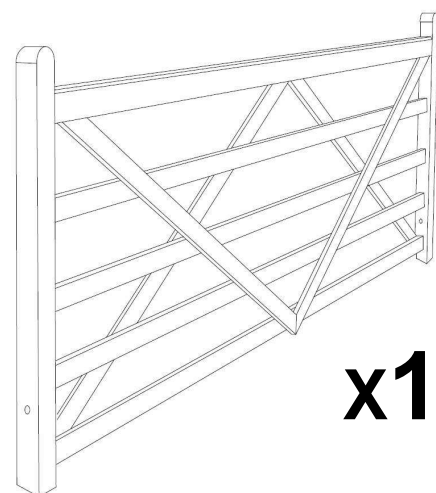
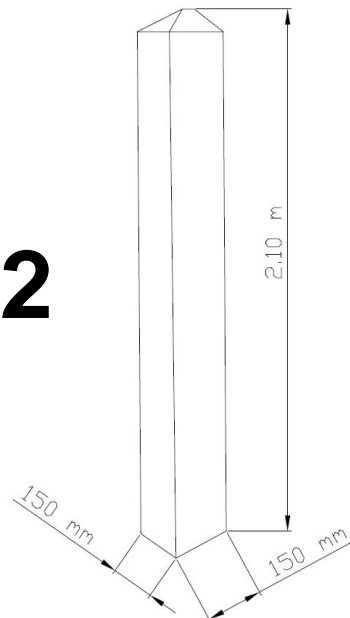

x1



1 Presentació dels elements pel muntatge

Fito

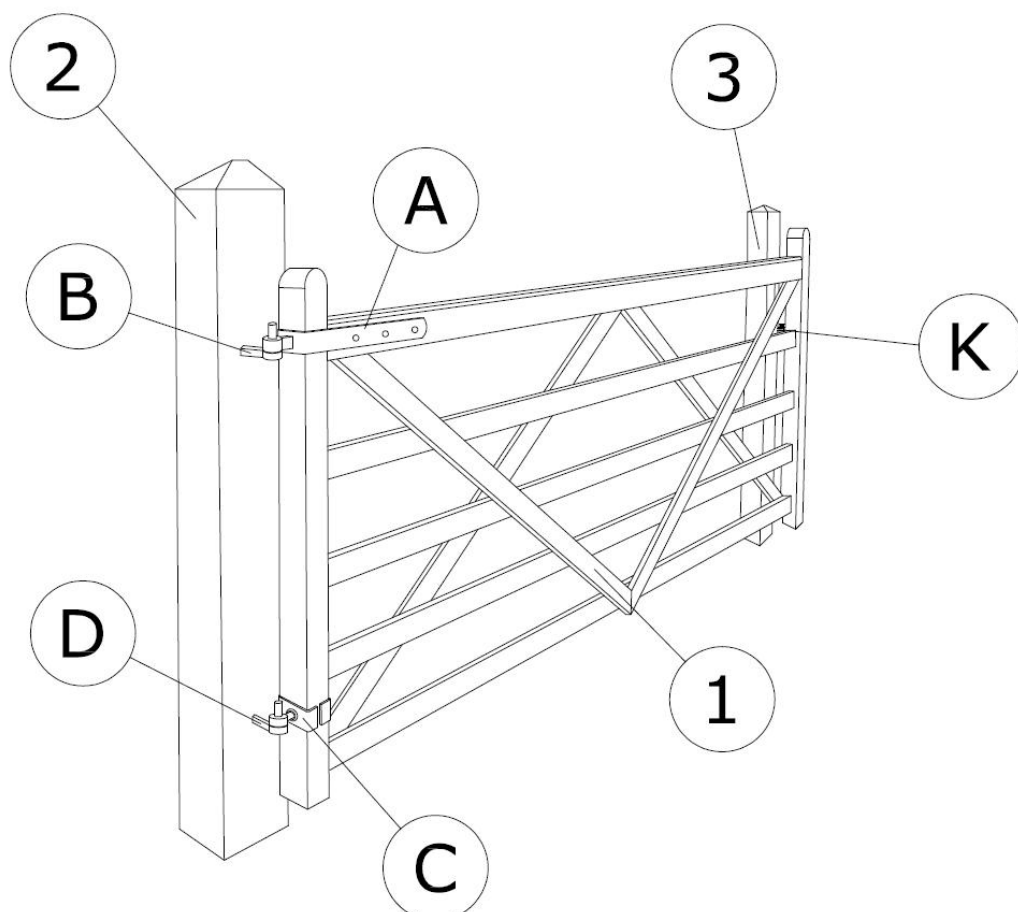

- ① Porta de fusta per a finques de 90, 210, 300 o 420 cm
- ② Pilar de fusta 15x15x210cm punta de diamant
- ③ Pilar de fusta 15x15x210cm punta de diamant
- A Ancoratge superior de la porta
- B Ancoratge superior del pilar
- C Ancoratge inferior de la porta
- D Ancoratge inferior del pilar
- K Kit tanca cademat (ref. AMKATE) o elàstica (AMKATC)

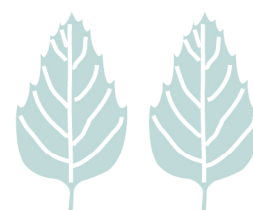

2 Implantació dels pilars

Cavar un forat de mig metre de profunditat i col·locar el primer pilar.
Reomplir el forat amb formigó procurant que el pilar quedi en contacte amb el sòl i no quedi aïllat amb el formigó.

Fixar el segon pilar de la mateixa forma que el primer tenint mantenint les distàncies entre pilars en funció de la longitud de la porta.

Nota: Les portes per a finques de Fitor Forestal permeten el muntatge tant per a obertura cap a la dreta com a l'esquerra.

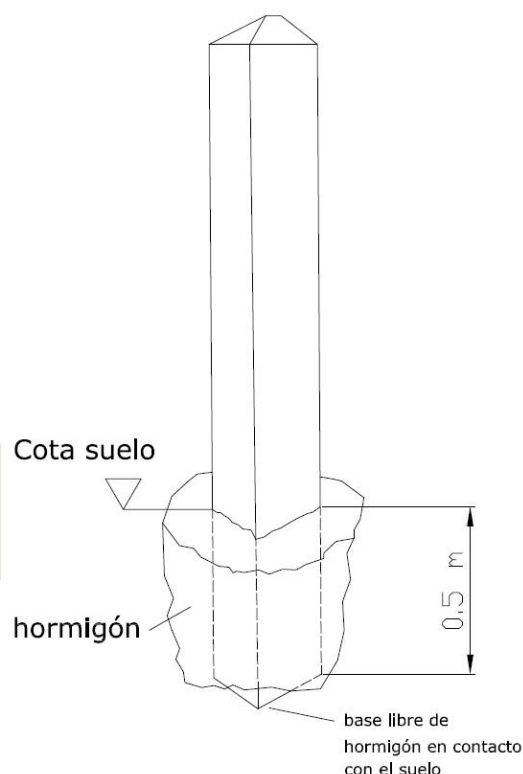

IMPORTANT: distàncies entre pilars:

Longitud de porta A (cm)	Distància cares pilar B (cm)	Distància eixos pilar C (cm)
90	86	101
210	206	221
300	296	311
420	416	431

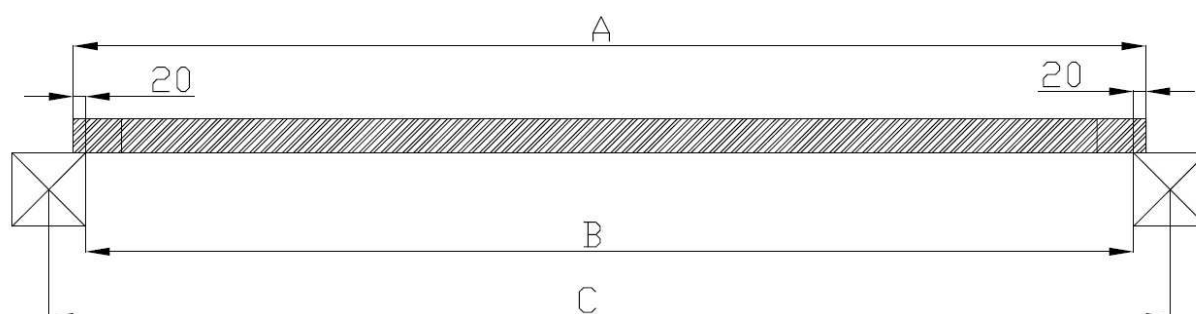

Nota: per a qualsevol mida de porta, la distancia de solapament de la porta amb els pilars és de 2 cm.



3 Muntatge de la frontissa superior a la porta

Les frontisses s'inclouen al kit **AMKAFF** juntament amb la ferramenta necessària per a fixar-les.

Marcar la posició dels 3 forats de l'element **A** a la part superior de la porta de manera que quedi amb una breu inclinació cap amunt (per compensar l'efecte del pes de la porta).

IMPORTANT: verificar que l'element **A** s'ajusti al màxim i no quedin espais lliures entre l'element i el pal vertical de la porta.

Foradar amb una broca de 10mm per a fusta.

Fixar l'element **A** amb els cargols inclosos al kit.

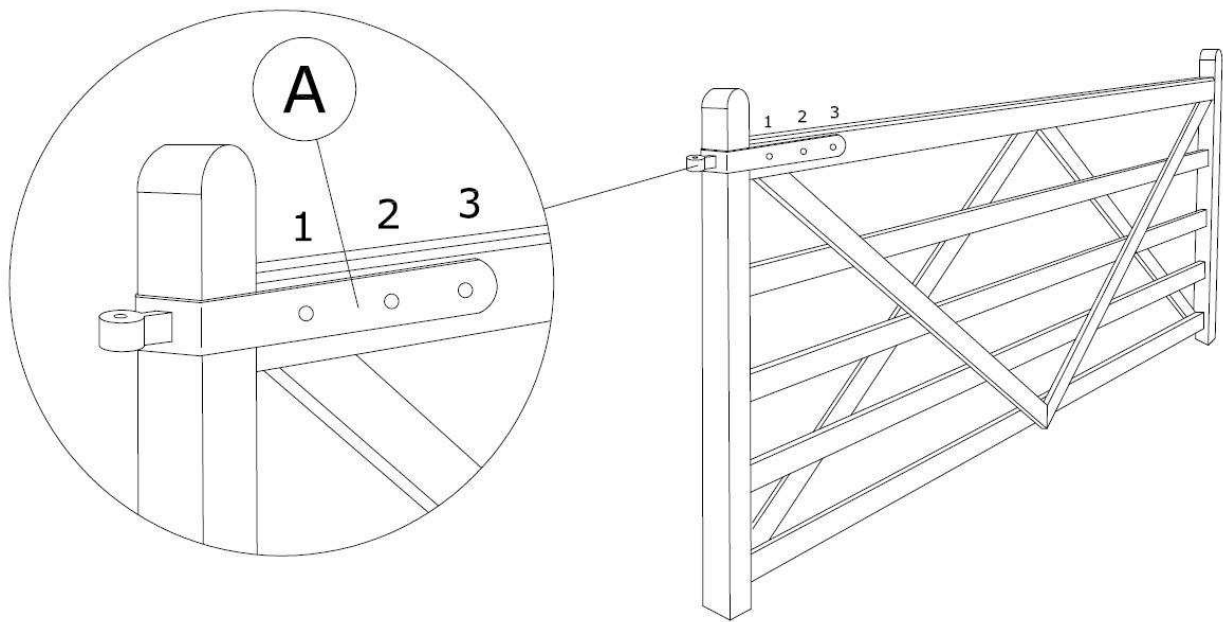

4 Muntatge de la frontissa superior al pilar

Sobre la cara interior del primer pilar practicar un forat de **16mm** perforant tot el pilar.

IMPORTANT: abans de perforar, plantejar la posició de la porta i marcar l'alçada del suport **B** de manera que la porta no toqui el terra ni sobrepassi l'alçada del pilar.

El forat s'ha de fer en direcció perpendicular a la porta estant aquesta en posició tancada.

Fixar l'element **B** amb la femella i la volandera inclosos al kit.

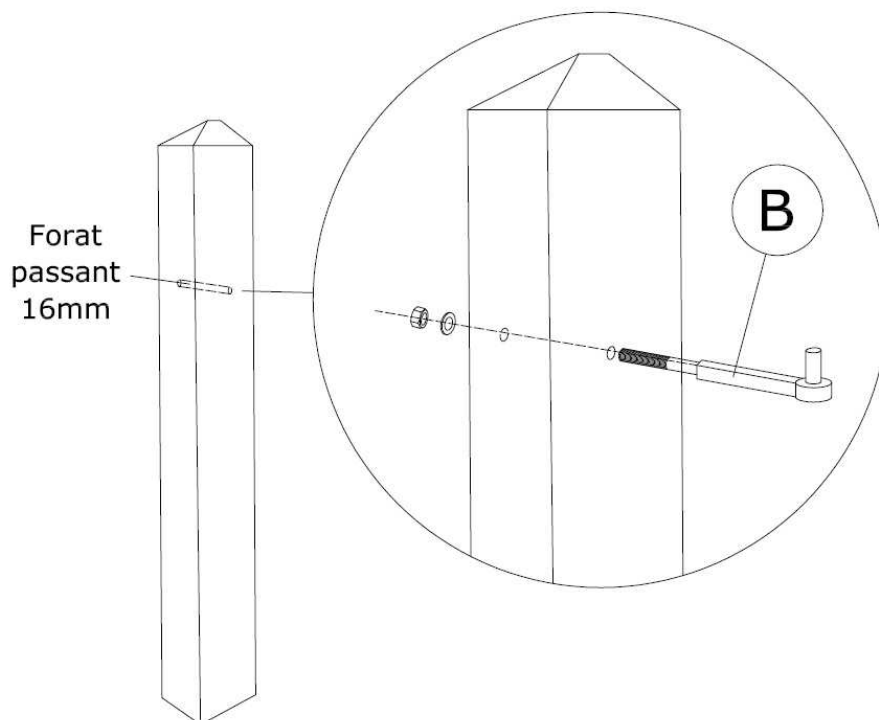

5 Muntatge de la frontissa inferior a la porta

Fixar l'element **C** a la part inferior de la porta utilitzant el forat existent a la mateixa.

Utilitzar el cargol inclòs a l'element **C** del kit i ajustar les femelles; una en cada cantó del pal vertical de la porta.

Fitor Forestal

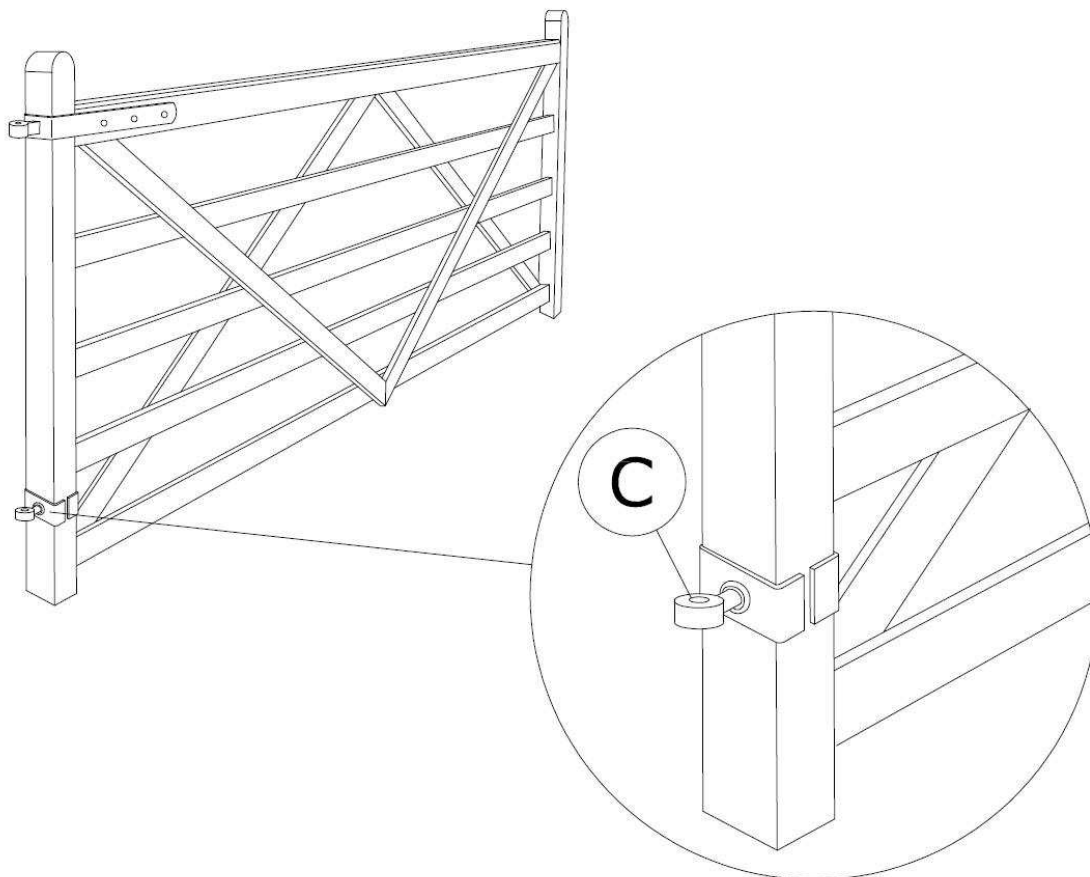

6 Muntatge de la frontissa inferior al pilar

Presentar la porta i marcar l'alçada a la que s'ha de col·locar l'element **D** del kit de les frontisses.

Practicar un forat de 16mm de diàmetre i d'uns 5 cm de profunditat al pilar.

Introduir l'element **D** i clavar-lo fins que quedi alineat amb l'element B.

Fitor Forestal

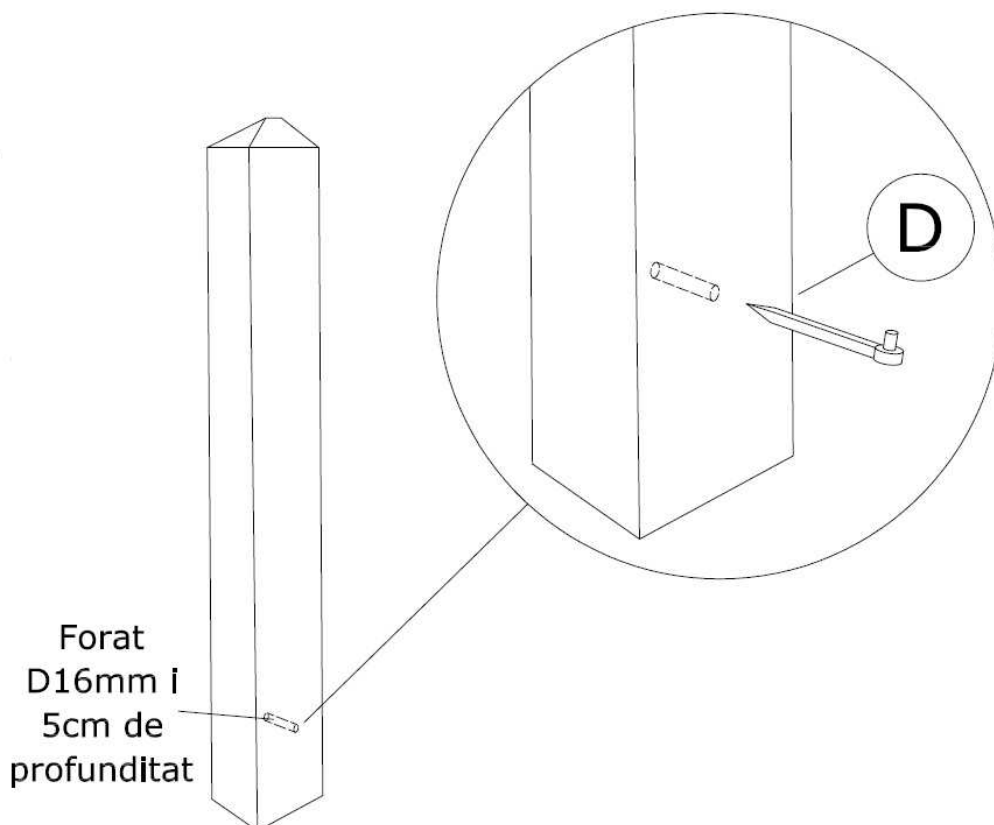

7 Muntatge del tancament

Per al model de tancament elàstic AMKATE:

Presentar la peça **E** del tancament a l'alçada desitjada de la porta i fixar-la mitjançant els cargols inclosos al kit.

Introduir l'element **F** i fixar-lo per la part inferior a la porta.

Clavar l'element **G** del tancament al pilar a l'alçada corresponent utilitzant la mateixa peça com si fos un clau. Verificar que l'alçada d'aquest element queda just per sota l'element **F**.

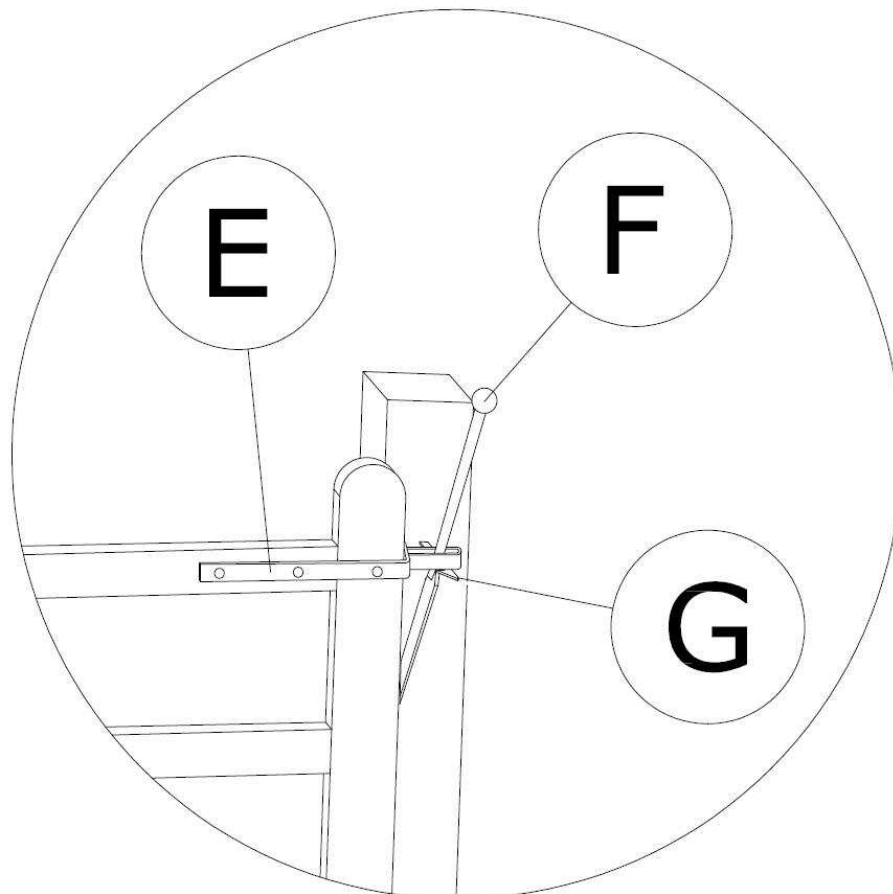

Pel model de tancament amb cademat AMKATC:

Presentar la peça **H** del tancament a l'alçada desitjada i fixar-la amb els cargols inclosos al kit .

Clavar l'element **I** del tancament a la porta a l'alçada corresponent i utilitzant els claus inclosos al kit.

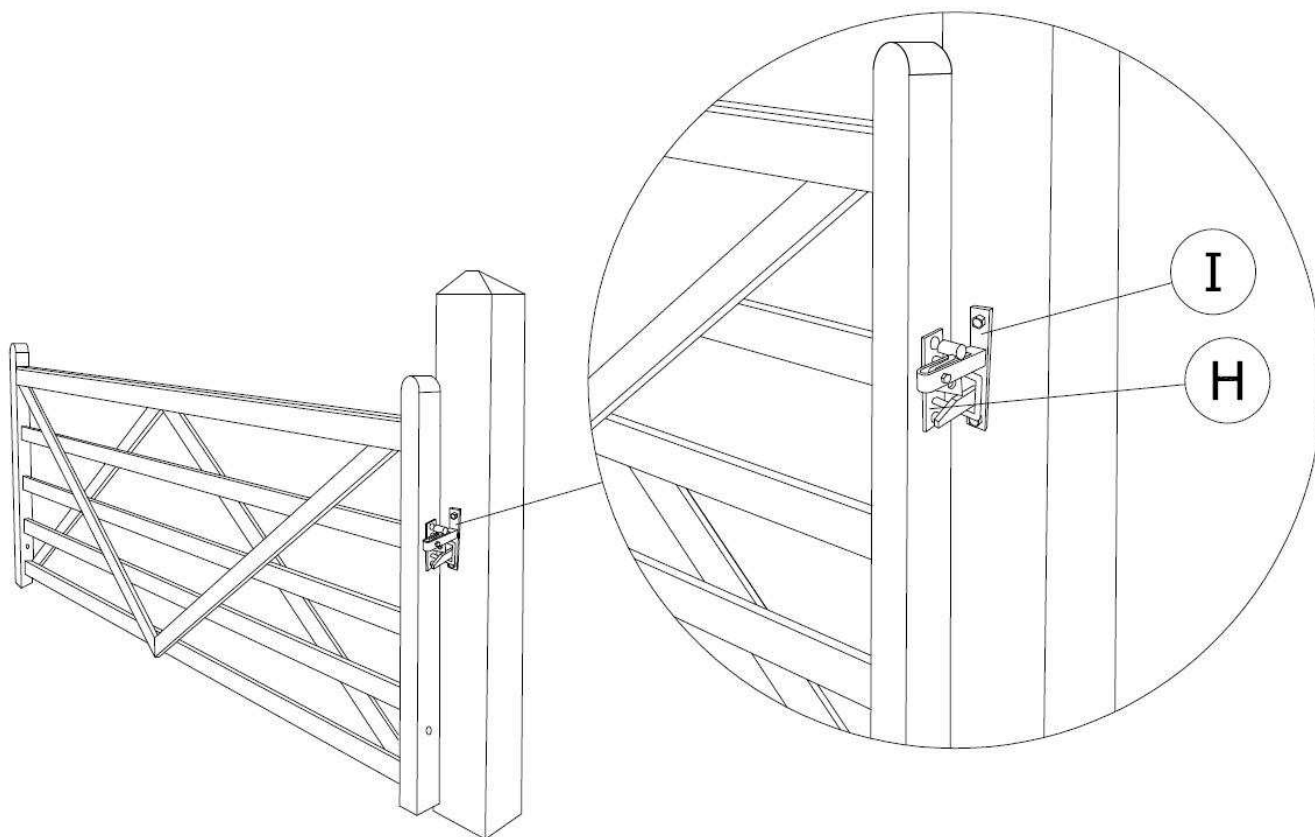

8 Ajust de la porta

Mitjançant les dues femelles que fixen les frontisses, collar fins a obtenir la alineació correcta de la porta.

